

UNIGLAS® | **STAR^{FLS}**
Flexibler Abstandhalter

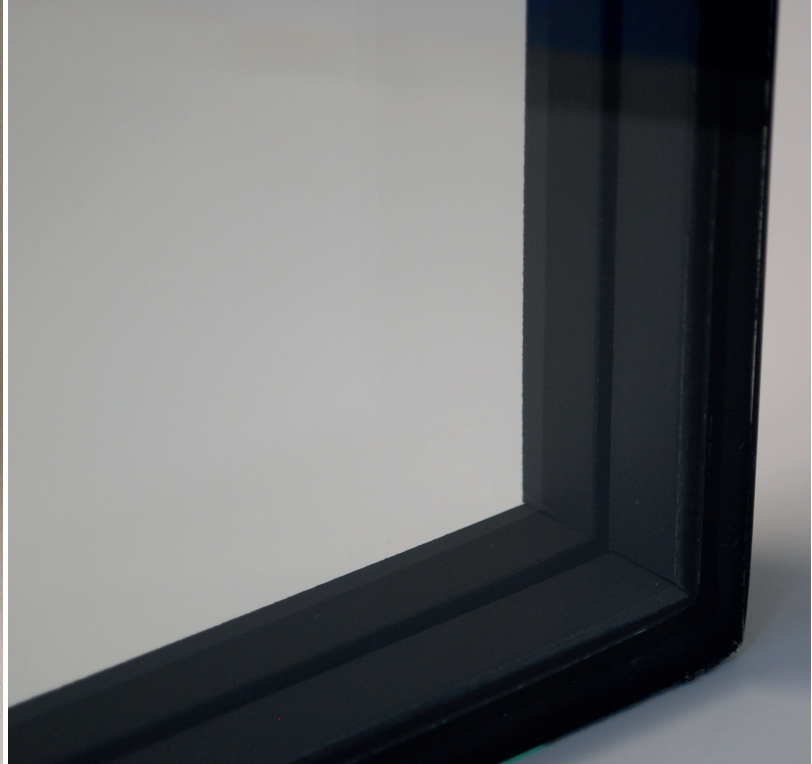



HERKÖMMLICHER ALUMINIUM-
ABSTANDHALTER



FLS-ABSTANDHALTER

Zeitgenössische Architektur ist eng verbunden mit der Verwendung von Glas. Denn großflächige Glasfronten lassen Licht, Sonnenstrahlung und damit auch ein Stück Natur in das Innere von Gebäuden. Der Übergang von Glas zum Rahmen stellt jedoch eine Schwachstelle dar, die sich auf die Wärmedämmung des Fensters oder der Fassade auswirkt.

WAS IST FLS?

UNIGLAS® | STAR^{FLS} Flexible Abstandhalter bieten hier eine Lösung, die alle Ansprüche an Energieeffizienz und umweltbewusstes Bauen erfüllt. Damit wird auch im Glasrandbereich eine optimale Wärmedämmung erreicht und aufgrund der verwendeten Materialien die Kondensation entscheidend reduziert.

UNIGLAS® | STAR^{FLS} (Flexible Spacer) ist das erste metallfreie Abstandhaltersystem aus Strukturschaum mit integriertem Trocknungsmittel. Seine preisgekrönte und thermisch fixierte Struktur (TSS Thermo Set Spacer Technologie) erreicht beste Werte im Vergleich zu alternativen Abstandhaltersystemen.

Die flexible Schaummatrix ist außerordentlich atmungsaktiv und gestattet so dem hohen Trocknungsmittelanteil die Feuchtigkeit schnell zu absorbieren und ermöglicht somit innerhalb kürzester Zeit einen niedrigen Taupunkt. Die Dampfsperre auf dem Strukturschaum des UNIGLAS® | STAR^{FLS} in Verbindung mit Polyisobutylen an den Kontaktflächen zum Glas und dem äußeren Dichtstoff sorgt für die dauerhaft hermetische Versiegelung gegen Feuchtigkeit von außen und Gasverlust von innen.



UNIGLAS® | STAR^{FLS} ist ein flexibler Abstandhalter aus Silikonschaum, der alle Anforderungen einschließlich Structural Sealant Glazing (SSG) erfüllt.

Vorteile von UNIGLAS® | STAR^{FLS} Flexible Abstandhalter

Energieeffizienz

Mit UNIGLAS® | STAR^{FLS} können die Wärmeverluste im Übergangsbereich von Glas und Fensterrahmen um bis zu 94 Prozent gegenüber der Verwendung von Standard-Abstandhaltern reduziert werden. Das Material des FLS besitzt eine um 1.500 Mal geringere Leitfähigkeit als Aluminium und erfüllt somit alle Anforderungen an energieeffizientes Bauen. Dies bedeutet eine Senkung des Energieverbrauches sowie niedrigere Heizkosten und damit auch eine Senkung der Kohlendioxidemissionen.

Optische Vorteile

UNIGLAS® | STAR^{FLS} hat eine matte Oberfläche und vermeidet Reflexionen. Dadurch erscheint der Abstandhalter im Fenster in der gleichen Farbe wie der Fensterrahmen und integriert sich somit optisch in den Gesamteindruck. Durch die Applikation mit modernsten Robotern lassen sich bei Dreifach-Isolierglas die Höhenversätze der Abstandhalter untereinander auf ein Minimum reduzieren.

Kondensation

Kondensat entsteht an kalten Oberflächen. Im schlimmsten Fall entstehen hier Schimmelpilze und

Bakterien, welche die Gesundheit negativ beeinflussen. Aufgrund der geringeren Wärmeleitfähigkeit von UNIGLAS® | STAR^{FLS} wird der Wärmeverlust an den Kanten des Glases deutlich reduziert. Damit wird die Wahrscheinlichkeit der Kondensation gegenüber einer herkömmlichen Isolierverglasung deutlich gesenkt und somit ein „gesundes Raumluftklima“ gewährleistet.

Strukturelle Integrität

Aufgrund seiner Bestandteile verfügt UNIGLAS® | STAR^{FLS} über eine enorme Verformbarkeit. Diese ermöglicht es, die unterschiedlichen Dehnungen und Durchbiegungen von Glas und Rahmen bei unterschiedlichen Temperaturen und Luftdruckänderungen problemlos zu unterstützen ohne dabei das Glas zu zwingen.

Haltbarkeit

Aktuelle Prüfzeugnisse belegen, dass das System UNIGLAS® | STAR^{FLS} in allen Belangen der Produktnorm gegen eindringenden Wasserdampf und Gasverlust entspricht sowie über eine UV- und Temperaturbeständigkeit verfügt.

Vorteile auf einen Blick:

- Psi-Wert-Verbesserung im Randbereich und verbesserter U-Wert des Fensters
- gleichmäßige Oberflächentemperatur
- stark reduzierte Kondensatbildung im Randbereich der Verglasung
- elastischer Randverbund mindert die Stressbeanspruchung des Glases
- Energieeinsparung und Komfortsteigerung
- keine störenden Reflexionen der Abstandhalter
- Abstandhaltermessung bei Dreifachglas durch Roboterapplikation auf ein Minimum reduziert

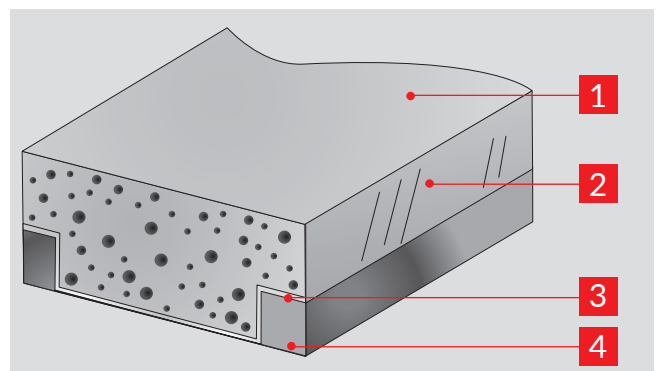

Aufbau von UNIGLAS® | STAR^{FLS}

1. Flexibler Silikonschaum
2. Acrylkleber
3. Mehrschichtige Dampfsperre
4. PIB Primärdichtung (Polyisobutylen)

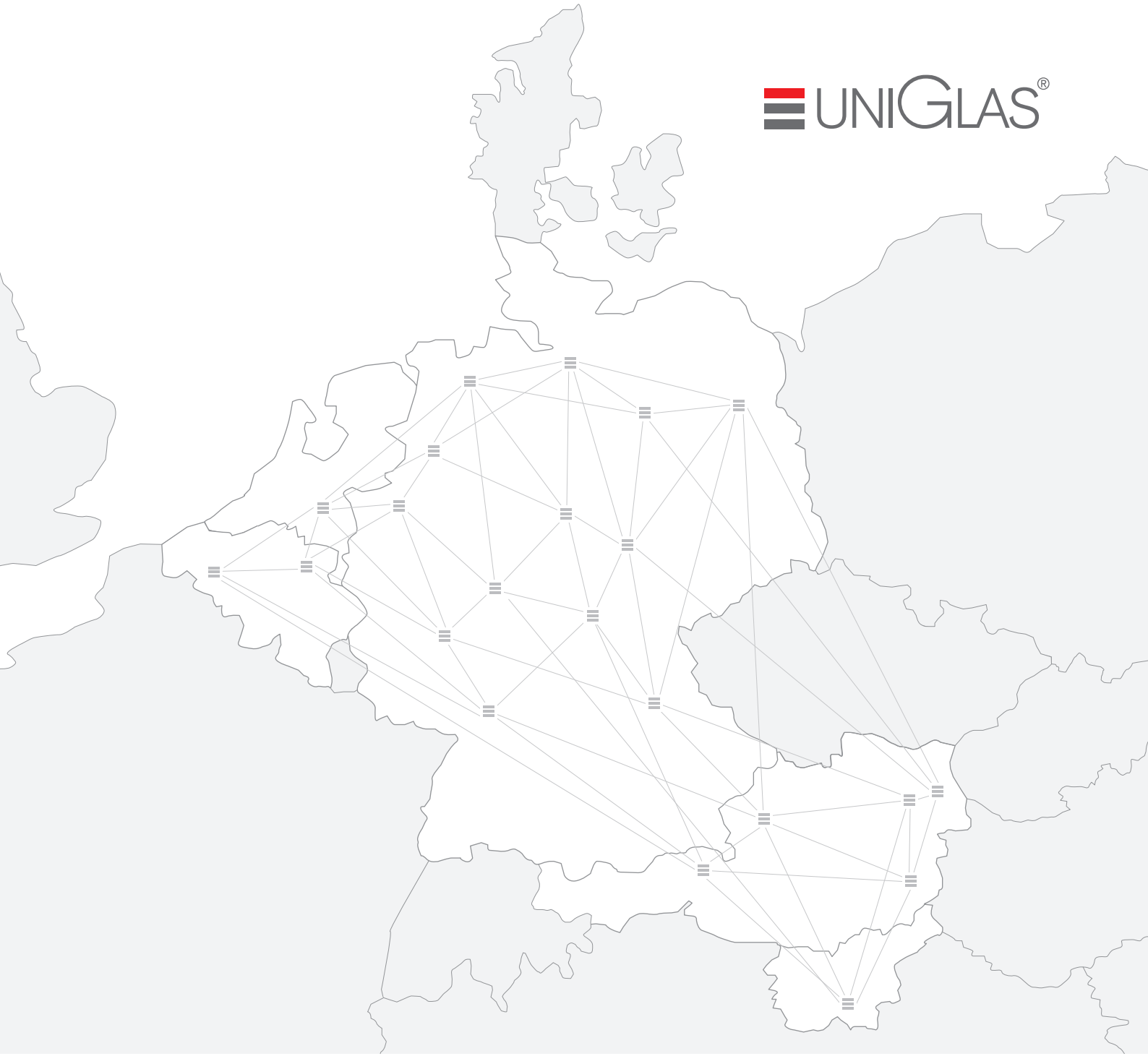

uniglas.net

UNIGLAS GmbH & Co. KG
Robert-Bosch-Straße 10
DE-56410 Montabaur
Tel: +49 2602 94929-0
E-Mail: info@uniglas.de